



ARTOTEC

Sculptures Ludiques - Aires de Jeux - Mobilier Urbain

[ART & TECHNIQUE]

Le temps du changement
Le futur c'est maintenant !

CATALOGUE



Grimpeur ZAN



Grimpeur GING



Grimpeur GONG



Banc PALL-ET



Escalier YABOON



Fauteuil rotatif LICH



Banc PERWAS



Banc WAITING-POINT



Banc KAWAS



Banc P-YOU



Banc ROLLING-ROCKING



Abri à vélo CYCLOBIK



Abri à vélo CYCLOBIK



Banc rotatif YABOON

ARTOTEC [ART & TECHNIQUE]

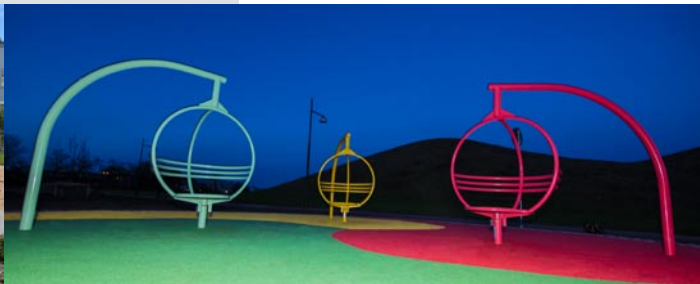

Sculptures Ludiques et Mobiliers Urbains [Art & Technique]

Innovatifs, solides, conviviaux, éducatifs, accessibles et attrayants.

ARTOTEC AB conçoit, développe, fabrique et commercialise des sculptures ludiques et du mobilier urbain accessibles, solides et durables, simples d'utilisation et faciles à installer. Des équipements attractifs pour environnements de détente et d'activités semi-sportives pour tous les âges.

ARTOTEC [Art & Technique] est une entreprise qui allie un projet artistique et novateur à une technologie de pointe au service des collectivités locales, des maîtres d'œuvre, des cabinets d'architectes, paysagistes et créateurs d'espaces urbains.

Une volonté artistique et technique

ARTOTEC [Art & Technique] est une organisation qui vise l'interdisciplinarité en regroupant des experts de différents domaines technologiques, scientifiques et artistiques pour promouvoir la création de nouveaux équipements pour aires de jeux et espaces publics. Du mobilier urbain développé tant pour les jeunes que les moins jeunes et également pour les personnes à mobilité réduite, cécité partielle ou totale et déficience intellectuelle.

ARTOTEC [Art & Technique] propose une gamme de produits reconnus comme artistiques, esthétiques, originaux, ludiques, uniques et durables, modernes, colorés et de qualité pour la création d'aires de jeux et d'espaces publics conviviaux pour toutes sortes d'environnement et d'activités, accessibles à tout public.

ARTOTEC développe ainsi son savoir-faire dans 3 domaines majeurs :

- Innover et créer une identité artistique, ludique, éducative, conviviale et accessible à tous.
- Assurer la sécurité, la fiabilité, la qualité, la bonne fonctionnalité et performance de nos équipements et produits.
- Respecter l'environnement.

ARTOTEC un label de qualité !

- Matériaux et finitions haut de gamme.
- Produits très solides et résistants grâce au choix des matériaux scrupuleusement sélectionnés et à leur conception de forme organique.

ARTOTEC INTERNATIONAL

SCULPTURES LUDIQUES ET MOBILIERS URBAINS

Adresse : Sandtorpsvägen 5
SE - 153 30 JÄRNA (Stockholm)
Suède

Tél / fax : int. + 46 (0)8 551 701 77

Portable : int. + 46 (0)70 22 37 842

Skype : artotec.ab

Courriel : info@artotec.org

Site Web : www.artotec.org

Notre gamme de produits a été spécialement développée suivant le concept et les directives du **Design Universel**.

Les rapports sur l'utilisation et l'accessibilité de notre équipement sont disponibles sur notre site et publiés sur le site de l'organisme communautaire **The Swedish Institute of Assistive Technology (SIAT)**.

Notre travail de Recherche et de Développement (R&D) a été reconnu et récompensé par la **Fondation Norrbacka-Eugeniasstiftelsen**.



Les produits d'ARTOTEC

Une valeur ajoutée !



Balançoire Zoola



Innovatifs
et
ludiques

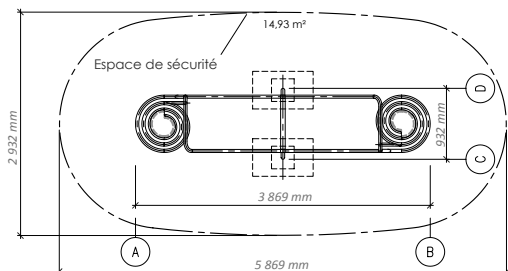

Âge recommandé : 5 +
Hauteur maximale de chute :
 1 180 mm
Balance Axiale : 12 °
Revêtement de sol souples :
 Suivant les normes - EN 1176:2008
 10 cm sable ou 25 mm de
 gomme synthétique.
Espace de sécurité :
 1 000 mm soit 14,93 m²
Nombre d'enfants : 8
Hauteur totale : 1 180 mm
Largeur : 932 mm
Longueur : 3 869 mm
Poids : 172 kg
Charge Maximale : 3 555 kg
4 fondations béton
 2p - 600 x 600 x 250 mm
 2p - 300 x 300 x 250 mm
Coloris : Système Ral
Traitement anticorrosif :
 BSK 99 C4

Design : Frédéric Iriarte
 © Droits exclusifs ARTOTEC AB

Grimpeur Gling



Rêves et réalités

Âge recommandé : 5 +
Hauteur maximale de chute :
1 500 mm

Revêtement de sol souples :
Suivant les normes - EN 1176:2008
40 cm sable ou 45 mm de
gomme synthétique.

Espace de sécurité :
1 500 mm soit 25,26 m²

Nombre d'enfants : 4

Hauteur totale : 2 500 mm

Largeur : 3 853 mm

Profondeur : 2 170 mm

Poids : 145 kg

Charge Maximale : 975 kg

3 fondations béton

600 x 600 x 250 mm

Coloris : Système Ral

Traitement anticorrosif :

BSK 99 C4

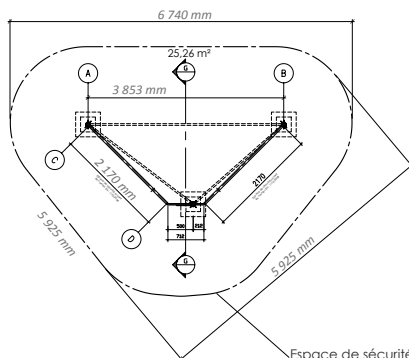
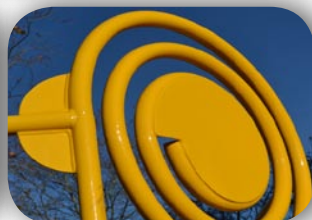

Design : Frédéric Iriarte
© Droits exclusifs ARTOTEC AB

Grimpeur Zan



Santé
et
bien-être

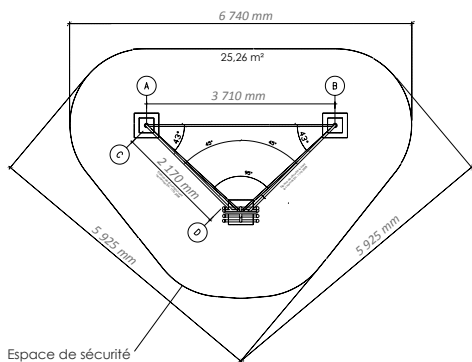

- Âge recommandé :** 5 +
- Hauteur maximale de chute :** 1 404 mm
- Revêtement de sol souples :** Suivant les normes - EN 1176:2008
40 cm sable ou 45 mm de gomme synthétique.
- Espace de sécurité :** 1 500 mm soit 25,26 m²
- Nombre d'enfants :** 4
- Hauteur totale :** 2 500 mm
- Largeur :** 3 710 mm
- Profondeur :** 2 170 mm
- Poids :** 1 45 kg
- Charge Maximale :** 975 kg
- 3 fondations béton**
600 x 600 x 250 mm
- Coloris :** Système Ral
- Traitement anticorrosif :** BSK 99 C4

Design : Frédéric Iriarte
© Droits exclusifs ARTOTEC AB

Grimpeur Gong



Forme et souplesse

Âge recommandé : 5 +
Hauteur maximale de chute :
1 521 mm

Revêtement de sol souples :
Suivant les normes - EN 1176:2008
40 cm sable ou 45 mm de
gomme synthétique.

Espace de sécurité :
1 600 mm soit 15,32 m²

Nombre d'enfants : 10
Hauteur totale : 2 556 mm

Largeur : 1 662 mm

Profondeur : 947 mm

Poids : 125 kg

Charge Maximale : 975 kg

2 fondations béton

300 x 350 x 1 413 mm

300 x 300 x 1 237 mm

Coloris : Système Ral
Traitement anticorrosif :
BSK 99 C4

Design : Frédéric Iriarte
© Droits exclusifs ARTOTEC AB

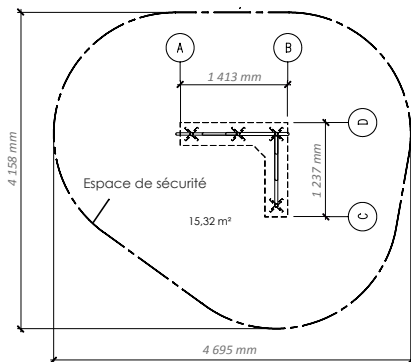

Toboggan **BABOON**



ARTOTEC
Sculptures Ludiques - Aires de Jeux - Mobilier Urbain
[ART & TECHNIQUE]
www.artotec.fr



**Aventure
et
découverte**

Âge recommandé : 5 +
Hauteur maximale de chute : 1 537 mm

Revêtement de sol souples :
Suivant les normes - EN 1176:2008
40 cm sable ou 45 mm de
gomme synthétique.

Espace de sécurité :
1 500 mm soit 28,60 m²
Nombre d'enfants : 8

Hauteur totale : 2 255 mm
Largeur : 916 mm

Longueur : 4 300 mm

Poids : 628 kg

Charge Maximale : 3 555 kg
6 fondations béton

2 p - 1070 x 350 x 250 mm

4 p - 300 x 300 x 250 mm

Coloris : Système Ral

Traitement anticorrosif :
BSK 99 C4

Design : Frédéric Iriarte

© Droits exclusifs ARTOTEC AB

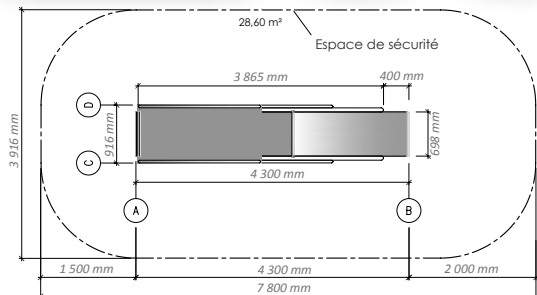

Tabouret/table basse **PALL~ETT**



Exercices et
relaxation



Âge recommandé : 5 +
dans l'espace d'aire de jeux.
Hauteur maximale d'assise :
600-442 mm

**Conforme aux normes
Européennes de sécurité - EN
1176:2008 uniquement dans
l'espace d'aire de jeux.**

Espace entre 240-400 mm
en formation groupée, 1 500
mm espace externe.

Revêtement de sol souples :
Suivant les normes - EN 1176:2008
10 cm sable ou 25 mm de
gomme synthétique.

Espace de sécurité :
1 000 mm soit 5,87 m²

Nombre de places : 4

Hauteur totale : 442 mm

Largeur : 754 mm

Poids : 25 kg

Charge Maximale : 329 kg

1 fondation béton

300 x 300 x 250 mm

Coloris : Système Ral

Traitement anticorrosif :

BSK 99 C4

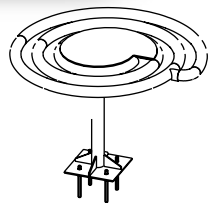
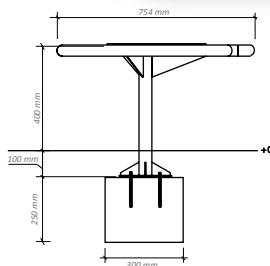

Fondation démontable

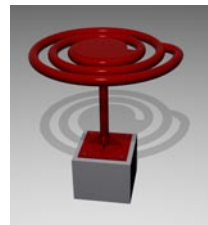

Espace de sécurité
5,87 m²

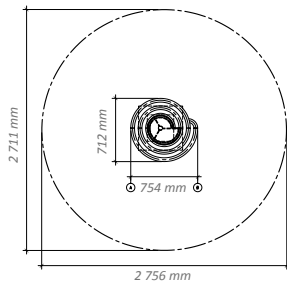

Moderne
et
convivial

Design : Frédéric Iriarte
© Droits exclusifs ARTOTEC AB

Fauteuil rotatif ZICKI

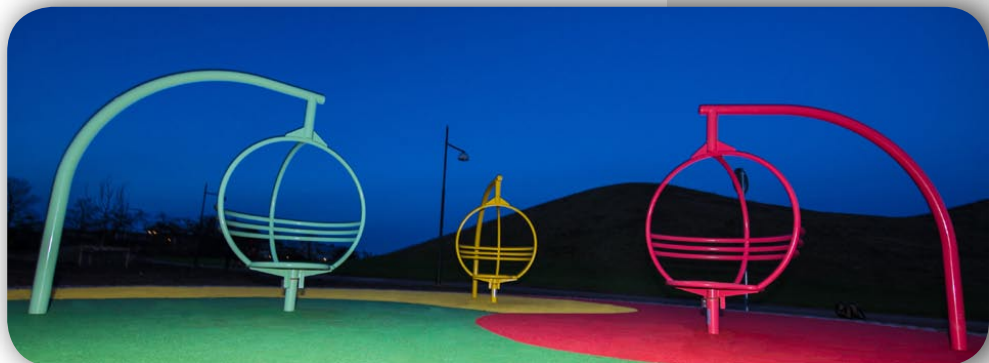

Âge recommandé : 5 +
dans l'espace d'aire de jeux.

Hauteur maximale de chute :
700 mm

Conforme aux normes Européennes de sécurité - EN 1176:2008 uniquement dans l'espace d'aire de jeux.

Revêtement de sol souples :
Suivant les normes - EN 1176:2008
10 cm sable ou 25 mm de gomme synthétique.

Espace de sécurité :
1 500 mm soit 17,94 m²

Nombre de places : 4

Hauteur totale : 2 000 mm

Largeur : 2 430 mm

Profondeur : 1 556 mm

Poids : 120 kg

Charge Maximale : 475 kg
Rotation axiale 180°

2 fondations béton

500 x 500 x 300 mm

Rotation : spécial à frein 180°

Coloris : Système Ral

Traitement anticorrosif :

BSK 99 C4

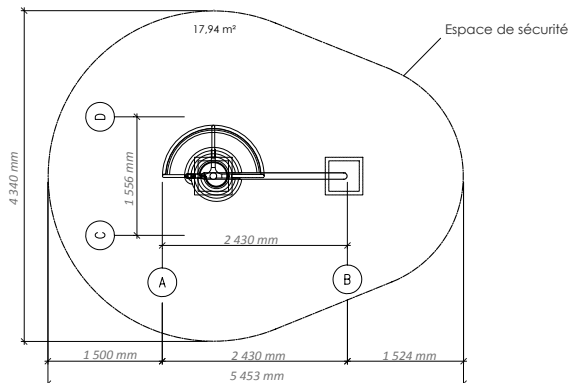

Design : Frédéric Iriarte

© Droits exclusifs ARTOTEC AB

Banc bois et métal, dossier RE~WIND



Bois de cambala africain ou bois de mélèze, traité, peint ou naturel laqué.

Confort
et
ergonomie

Nombre de places : 6
Hauteur totale : 700 mm
Largeur : 754 mm
Longueur : 2 100 mm
Poids : 75 kg
Charge Maximale : 675 kg
4 fondations béton
 300 x 300 x 250 mm
Coloris : Système Ral
Traitement anticorrosif :
 BSK 99 C4

Design : Frédéric Iriarte
 © Droits exclusifs ARTOTEC AB

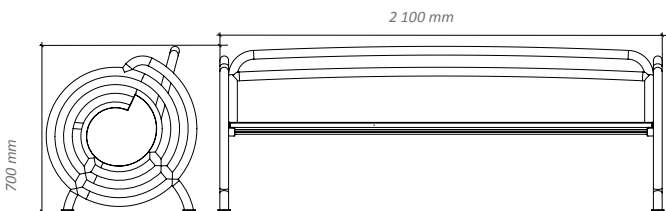

Banc métal et tôle perforée RE~WIRE

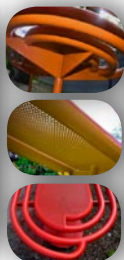

*Classique
et
futuriste*

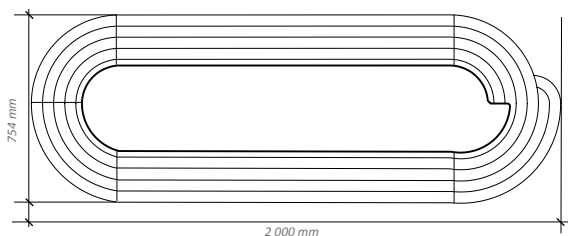
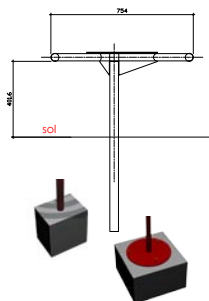

Nombre de places : 8
Hauteur totale : 442 mm
Largeur : 754 mm
Longueur : 2 000 mm
Poids : 75 kg
Charge Maximale : 675 kg
2 fondations béton
 300 x 300 x 250 mm
Coloris : Système Ral
Traitement anticorrosif :
 BSK 99 C4

Design : Frédéric Iriarte
 © Droits exclusifs ARTOTEC AB

Banc métal et tôle perforée RE~ROUND

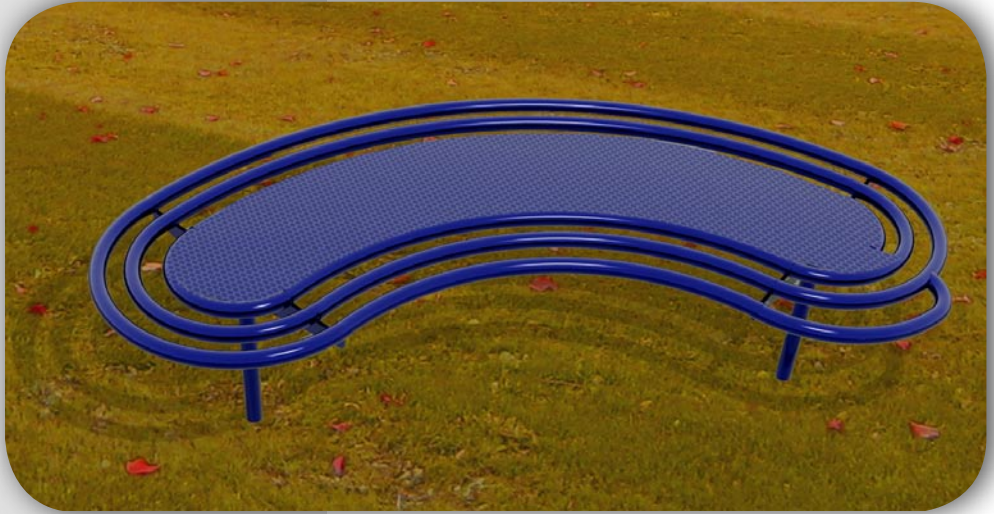

Nombre de places : 8
Hauteur totale : 442 mm
Largeur : 754 mm
Longueur : 2 000 mm
Poids : 75 kg
Charge Maximale : 675 kg
2 fondations béton
 300 x 300 x 250 mm
Coloris : Système Ral
Traitement anticorrosif :
 BSK 99 C4

Design : Frédéric Iriarte
 © Droits exclusifs ARTOTEC AB

*Robuste
et
organique*

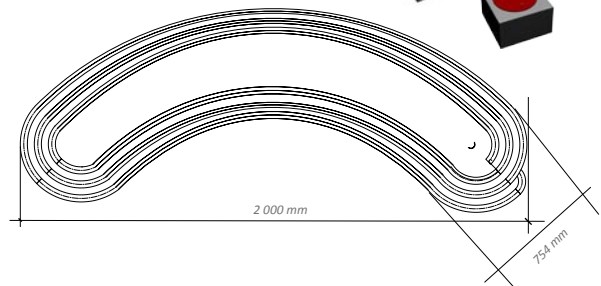
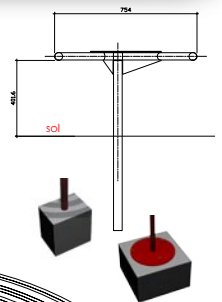

Banc métal et tôle perforée ZIG~ZAG



Formes douces
et
sensuelles

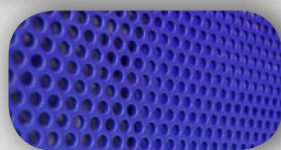
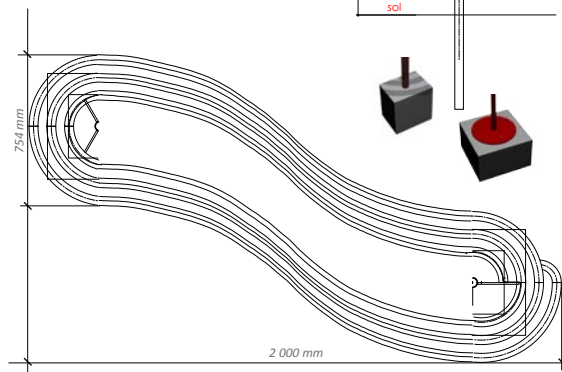

Nombre de places : 8
Hauteur totale : 442 mm
Largeur : 754 mm
Longueur : 2 000 mm
Poids : 75 kg
Charge Maximale : 675 kg
2 fondations béton
 300 x 300 x 250 mm
Coloris : Système Ral
Traitement anticorrosif :
 BSK 99 C4

Design : Frédéric Iriarte
 © Droits exclusifs ARTOTEC AB

Banc bois et métal, dossier **WAITING~POINT**



Douceur
et
harmonie

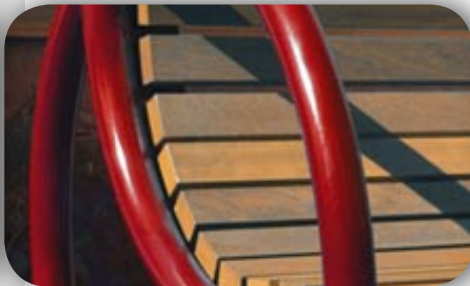

Bois de cambala africain ou bois de mélèze,
traité, peint ou naturel laqué.

Nombre de places : 6
Hauteur totale : 764 mm
Largeur : 700 mm
Longueur : 2 000 mm
Poids : 75 kg
Charge Maximale : 675 kg
4 fondations béton
300 x 300 x 250 mm
Coloris : Système Ral
Traitement anticorrosif :
BSK 99 C4

Design : Frédéric Iriarte
© Droits exclusifs ARTOTEC AB

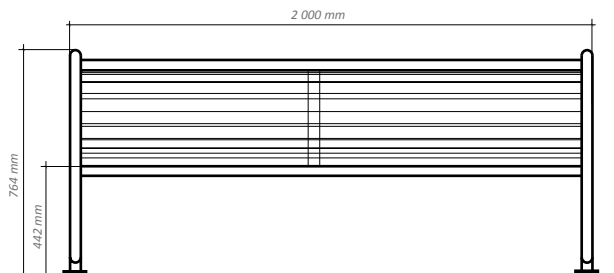

Banc bois et métal, dossier *ROLLING~ROCKING*



Bois de cambala africain ou bois de mélèze, traité, peint ou naturel laqué.

*Publics
et
privés*

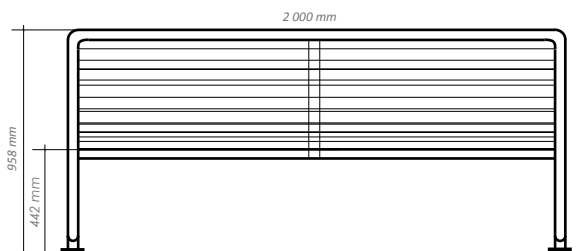

Nombre de places : 6
Hauteur totale : 958 mm
Largeur : 700 mm
Longueur : 2 000 mm
Poids : 75 kg
Charge Maximale : 675 kg
4 fondations béton
 300 x 300 x 250 mm
Coloris : Système Ral
Traitement anticorrosif :
 BSK 99 C4

Design : Frédéric Iriarte
 © Droits exclusifs ARTOTEC AB

Banc bois et métal, dossier R~YOU



*Agréables
et
confortables*

Nombre de places : 6
Hauteur totale : 958 mm
Largeur : 700 mm
Longueur : 2 000 mm
Poids : 75 kg
Charge Maximale : 675 kg
4 fondations béton
 300 x 300 x 250 mm
Coloris : Système Ral
Traitement anticorrosif :
 BSK 99 C4

Design : Frédéric Iriarte
 © Droits exclusifs ARTOTEC AB



Bois de cambala africain ou bois de Méléze,
 traité, peint ou naturel laqué.

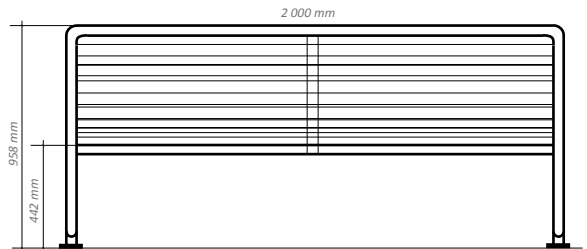

Banc bois et métal, dossier *DIRECT~ERGONOMIC*



Bois de cambala africain ou bois de mélèze, traité, peint ou naturel laqué.

Colorés
ou
naturels

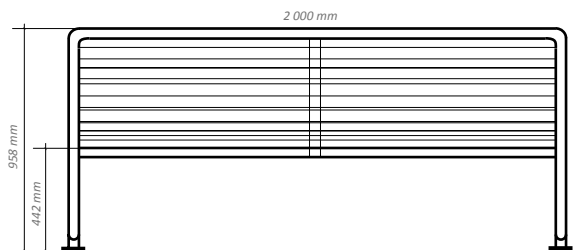

Nombre de places : 6
Hauteur totale : 958 mm
Largeur : 700 mm
Longueur : 2 000 mm
Poids : 75 kg
Charge Maximale : 675 kg
2 fondations béton
 600 x 300 x 250 mm
Coloris : Système Ral
Traitement anticorrosif :
 BSK 99 C4

Design : Frédéric Iriarte
 © Droits exclusifs ARTOTEC AB

Abri à vélo CYCLOBIK



Abri multifonction modulable

Dimensions :

3 000 x 1 400 x 2 200 mm

Parking : 6/12 vélos, arcs en inox.

2 fondations + range-vélo béton 1 200 x 500 x 250 mm

Poids : 195 kg

Hauteur : 2 200 mm

Charge Maximale : 375 kg

La toiture peut être fabriquée : Hammerglass.

Plaque polycarbonate pratiquement incassable ou en tôle recouvrante ou perforée.

Coloris : Système Ral
Traitement anticorrosif : BSK 99 C4

Design : Frédéric Iriarte
© Droits exclusifs ARTOTEC AB

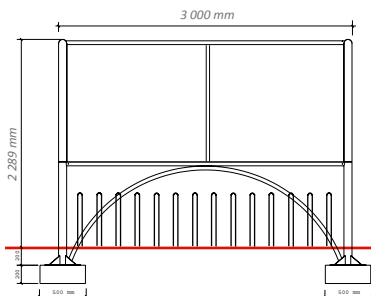

Abribus WINDOLINE

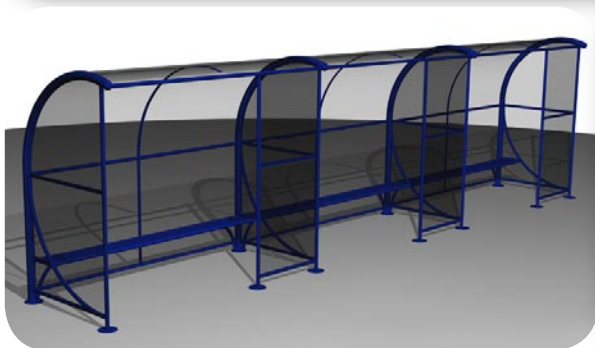

Abri multifonction modulable

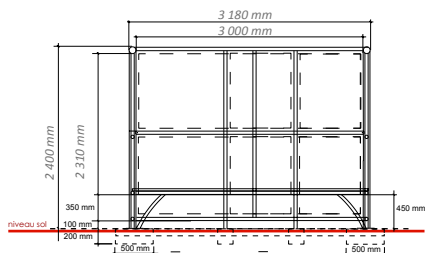

Dimensions :

3 000 x 1 400 x 2 200 mm

2 fondations + banc en bois

béton 1 200 x 500 x 250 mm

Poids : 175 kg

Hauteur : 2 200 mm

Charge Maximale : 375 kg

La toiture peut être fabriquée : Hammerglass.

Plaque polycarbonate pratiquement incassable ou en en tôle recouvrante ou perforée.

Coloris : Système Ral

Traitement anticorrosif :

BSK 99 C4

Design : Frédéric Iriarte

© Droits exclusifs ARTOTEC AB

Abri pour poussettes *BABYDOLINE*

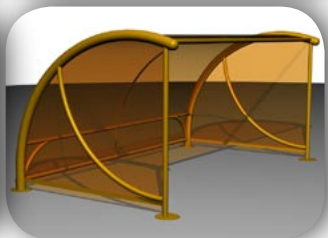
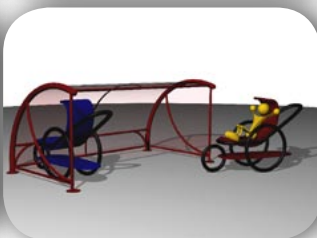
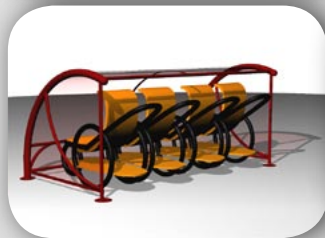
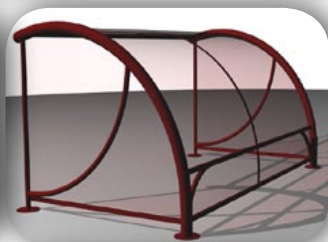
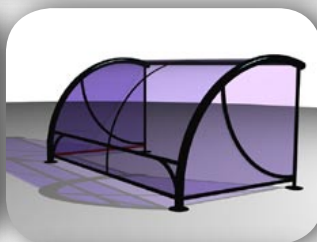
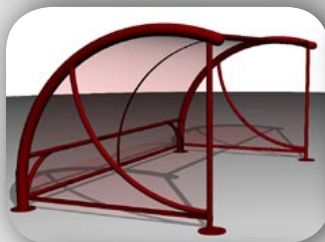
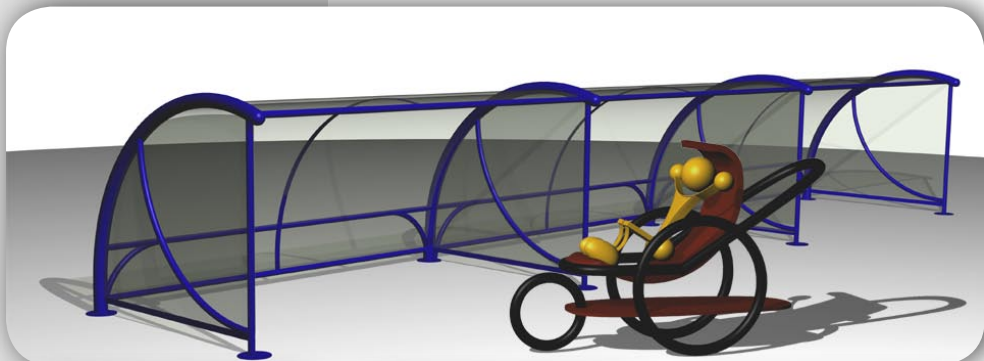

Abri multifonction modulable

Longueur : 3 000 mm

Largeur : 1 700 mm

Hauteur : 1 500 mm

Places poussettes :

4 p (170 x 70 cm type
modèle limousine)

8 p (70 cm x 85 cm)

Poids : 195 kg

Charge Maximale : 375 kg

La toiture peut être
fabriquée : Hammergeass.

Coloris : Système Ral

Traitement anticorrosif :

BSK 99 C4

Plaque polycarbonate
pratiquement incassable ou
en en tôle recouvrante ou
perforée.

Design : Frédéric Iriarte

© Droits exclusifs ARTOTEC AB

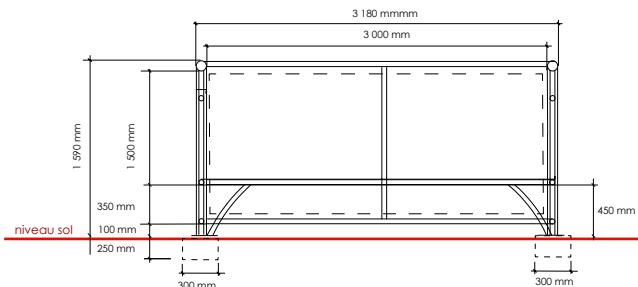
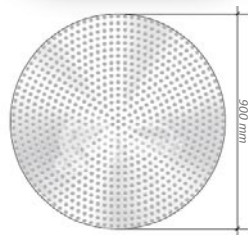
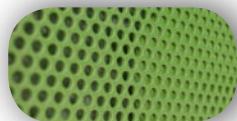
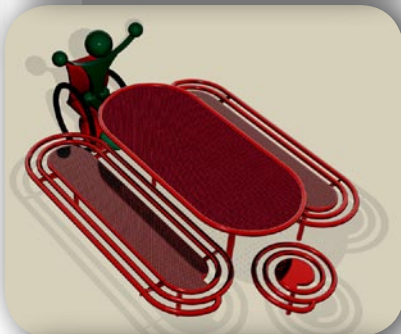

Table de pique-nique ronde ou ovale PICNICULYS



Fabriquée en métal et tôle perforée.

- Diam 900 mm
- Hauteur 700 mm

1 fondation béton
300 x 300 x 250 mm

Poids : 23 kg

Charge Maximale : 475 kg

Coloris : Système Ral

Traitement anticorrosif :

BSK 99 C4

Design : Frédéric Iriarte

© Droits exclusifs

ARTOTEC AB

Poubelle MUSSEL~PEARL

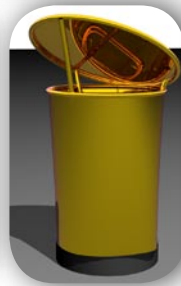
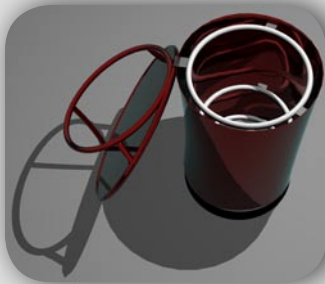

Facile à vider, support de sacs, bague de serrage et fonction de verrouillage
Filet de sécurité en option pour l'ouverture

Hauteur : 1 200 mm

Largeur : 640 mm

Conteneur : 125 L

Charge maximale : 360 kg

Poids : 40 kg

1 fondation béton

Diam. 640 mm x 100 mm

Design : Frédéric Iriarte

© Droits exclusifs ARTOTEC AB

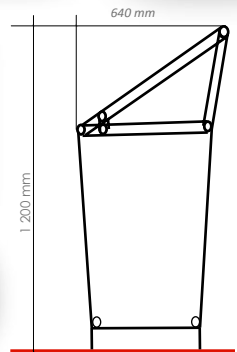

Panneaux de signalisation **ZIGNALITIX**

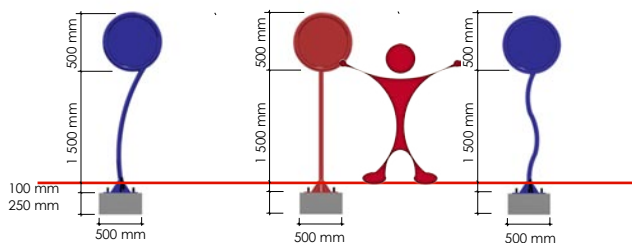
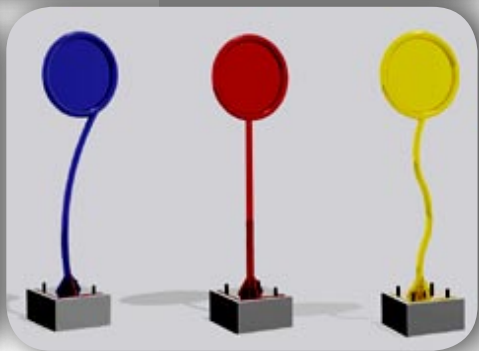
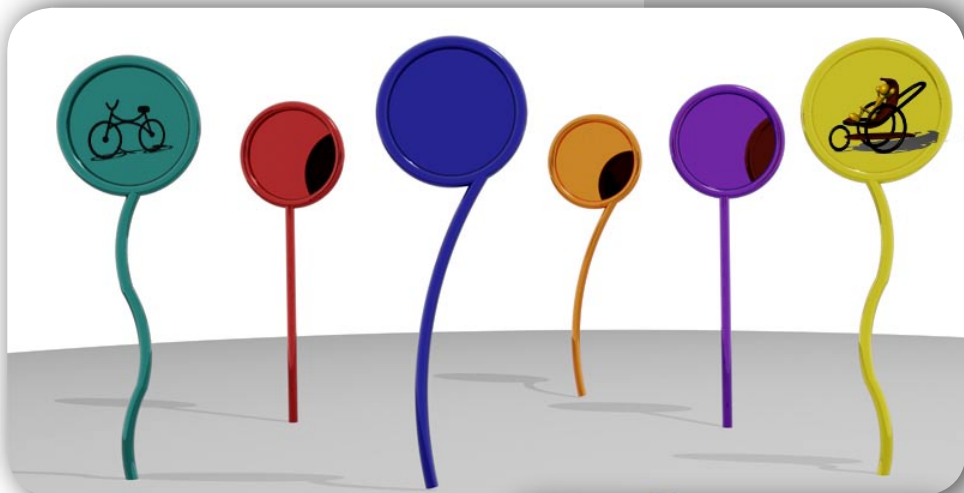

Modèle A - Courbé

Modèle B - Droit

Modèle C - Sinueux

Hauteur : 2 000 mm

Largeur : 500 mm

Poids : 16 kg

Matériaux : tube 60,3 x 2 mm métal

Alucobond : diam. 500 mm

Traitement anticorrosif :

pour les zones climatiques BSK 99 C4

1 fixation par scellement direct 500 x 500 x 250 mm.

Panneaux de signalisation aux applications multiples. Signalétique ludique, cognitive ou éducative

Coloris : consultez le nuancier du Système RAL

Design : Frédéric Iriarte

© Droits exclusifs

ARTOTEC worldwide

*Simplicité
et
innovation*

ARTOTEC = Une plus-value de qualité



ARTOTEC a recours aux dernières technologies de pointe, aux bases de calculs les plus récentes et aux méthodes de fabrication efficaces et performantes.

Cela inclut des matériaux sélectionnés avec soin, des finitions anti-corrosives hyper résistantes, des manuels d'installation, d'utilisation et de maintenance parfaitement à jour et une logistique sans faille. Nous livrons des équipements haut de gamme et offrons un support et une aide pour les planificateurs, les concepteurs, les installateurs et les maîtres d'oeuvre.

Les produits technologiques d'ARTOTEC sont de haute qualité et répondent à toutes les exigences et les attentes d'un monde moderne.

Des prix attractifs rivalisant avec les tarifs d'équipements similaires standardisés.

Des instructions d'assemblage, conseils d'entretien, informations sur les caractéristiques des Sculptures Ludiques et Mobiliers Urbains et données techniques seront jointes à la livraison ou sur demande spécifique.

Certificats suivant les dernières normes et standard de sécurité européens EN-1176: 2008.

Les sculptures ludiques et mobiliers urbains sont fabriqués conformément aux normes européennes ISO 9001, ISO 14001 et TÜV Rheinland.

Certificat de soudure classe norme européenne EN 287 utilisés dans les domaines qui exigent le maximum de sécurité.

Généralement, le temps de production est de 3 à 8 semaines.

Les modèles, les quantités, les coloris et les matériaux (bois de mélèze de Sibérie ou bois de cambala africain, peint ou naturel, laqué pour les bancs), types de fondations (fixes ou amovibles) désirés, devront nous être communiqués ainsi que les lieux et délais de livraison souhaités.

Des manuels d'installation simples. Une, deux ou trois fondations. Documentation téléchargeable sur le site webb ou pour les plan CAD en format .dwg sur demande.



De nombreuses combinaisons possibles!

Choisissez parmi 200 coloris du système RAL

ARTOTEC un label de qualité !

10 ans de garantie

Conformément aux recommandations, normes et conseils de maintenance d'ARTOTEC.

**Bon pour l'environnement
et bon pour l'avenir.**

Installation ~ Recommandation

Lors de la commande et à la livraison y seront inclus les détails suivant:

- Certificats de sécurité et de fabrication
- Instructions de montage
- Conseils d'entretien
- Recommandations
- Plaque d'identification

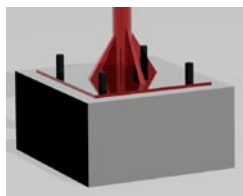

Fondations adaptées démontables.
Demandez nous !



Une gamme de coloris pour les sols souples.

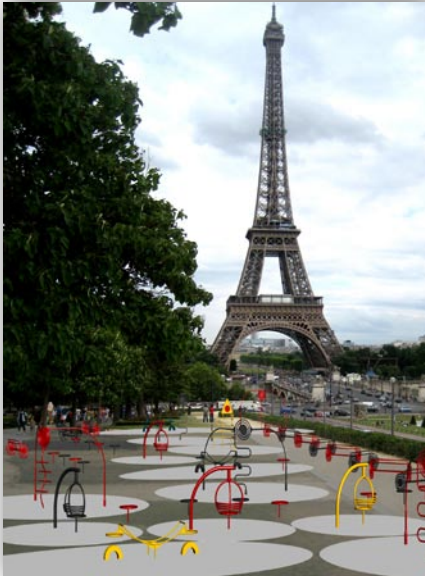



ARTOTEC

Sculptures Ludiques - Aires de Jeux - Mobilier Urbain

[ART & TECHNIQUE]

ARTOTEC répond à vos attentes :

- Tous nos équipements de jeux et mobiliers urbains sont agréés conformément aux dernières normes et standard de sécurité européens EN 1176:2008. ARTOTEC a veillé également au renouvellement des standard.
- Notre gamme de produits a été spécialement développée suivant le concept du **Design Universel** et des directives pour l'accessibilité.

ARTOTEC vous accompagne en amont, en réalisant des études d'implantation de votre installation. En phase de réalisation, ARTOTEC vous assiste dans l'élaboration et la mise en œuvre de votre projet, réceptionne les équipements et vérifie leur performance. L'objectif est de garantir, de mesurer et d'optimiser la qualité de votre installation tout en respectant la sécurité de ses équipements et en veillant au respect de l'environnement.



ARTOTEC AB International

RCS (Suède) n° : 556768-4294

TVA intracommunautaire n° : SE556768429401

Adresse : Sandtorpsvägen 5
153 30 JÄRNA (Stockholm)

Pays : Suède

Tél / fax : + 46 (0)8 551 701 77

Portable : + 46 (0)70 22 37 842

Skype : artotec.ab

Courriel : info@artotec.org

Site web : www.artotec.org



Un MAGAZINE interactif sur le développement d'environnement urbain innovant et attractif qui répond aux besoins du présent et du futur...

Envoyez-nous une demande de renseignements, nous vous répondrons dans les plus brefs délais et vous accompagnerons dans votre démarche.

N.B: Photos, textes et propositions ne peuvent pas être utilisés, copiés, reproduits ou distribués sans l'autorisation écrite des auteurs ! ARTOTEC AB, info@artotec.org.
© Photographies, œuvres publiques, les conceptions, les Design sont protégés par la loi sur la propriété intellectuelle et enregistrés auprès des organisations de OHIM, ADAGP, ARS, STIM, BUS, CopySwede et autres [WorldWide].

www.artotec.org